

DARUJME DEŤOM NOSIČ NA CESTU

#DomovNaMame

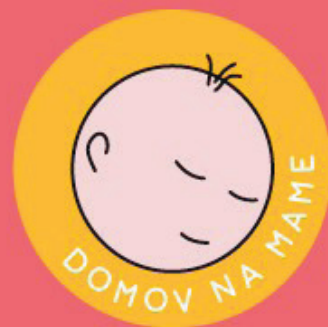

Potrebuje

1. Látku: musí byť pevná, aby uniesla aj väčšie dieťa, ideálne tkanina, nie úplet:
šírka 150 cm
dĺžka 200 cm

2. Tkaný pruh: na možnosť uviazania „kapucky“ k ramennému pruhu /keď dieťa zaspí/,
môžeme aj ušiť z látky:
šírka cca 1-2 cm
dĺžka 100 cm

3. Nite, nožnice, pravítko alebo krajčírsky centimeter, šijací stroj

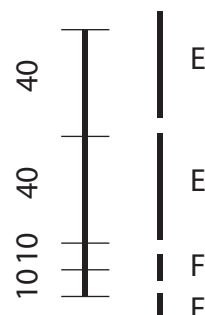
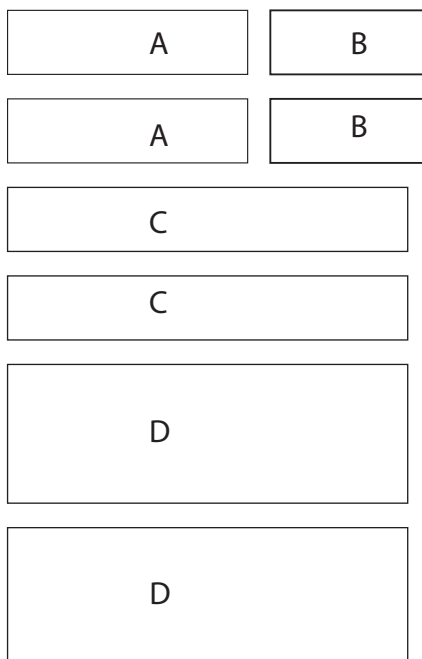
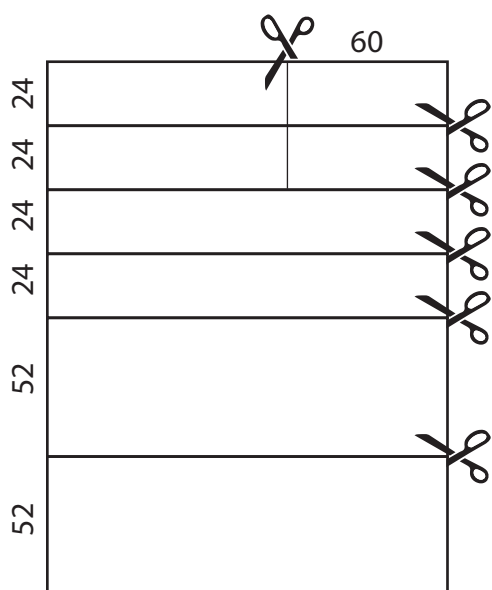
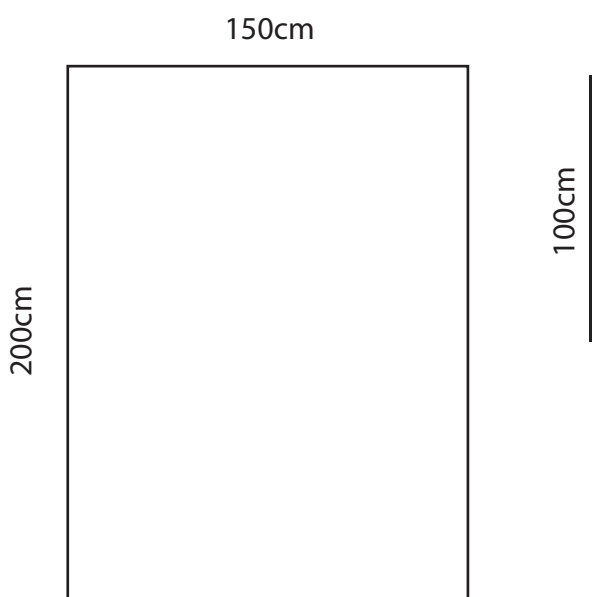

1. Strihanie látky

- vystrihneme 4 pásy, každý o šírke 24 cm, z dvoch pásov odstrihneme 60cm. Dostaneme 2 pásy 150cm (C), 2 pásy 90cm (A) a 2 x 24x60cm (B)
- vystrihneme 2 obdĺžniky, každý o šírke 52 cm (D)
- následne preložíme napoly časti D, čiže máme 2 zdvojené pásy, každý šírky 52 cm a dĺžky 75 cm

2. dlhé pruhy

- diely B a C prekryjeme cca 2cm a zošíjeme, získame tak 2 dlhšie pásy cca 210cm (CB)
- dlhé kraje 2 x zahne a preštepujeme
- užšie kraje nemusíme zahýbať a štepovať, nakoľko sa nepárajú a sú pevné / pevný kraj látky /

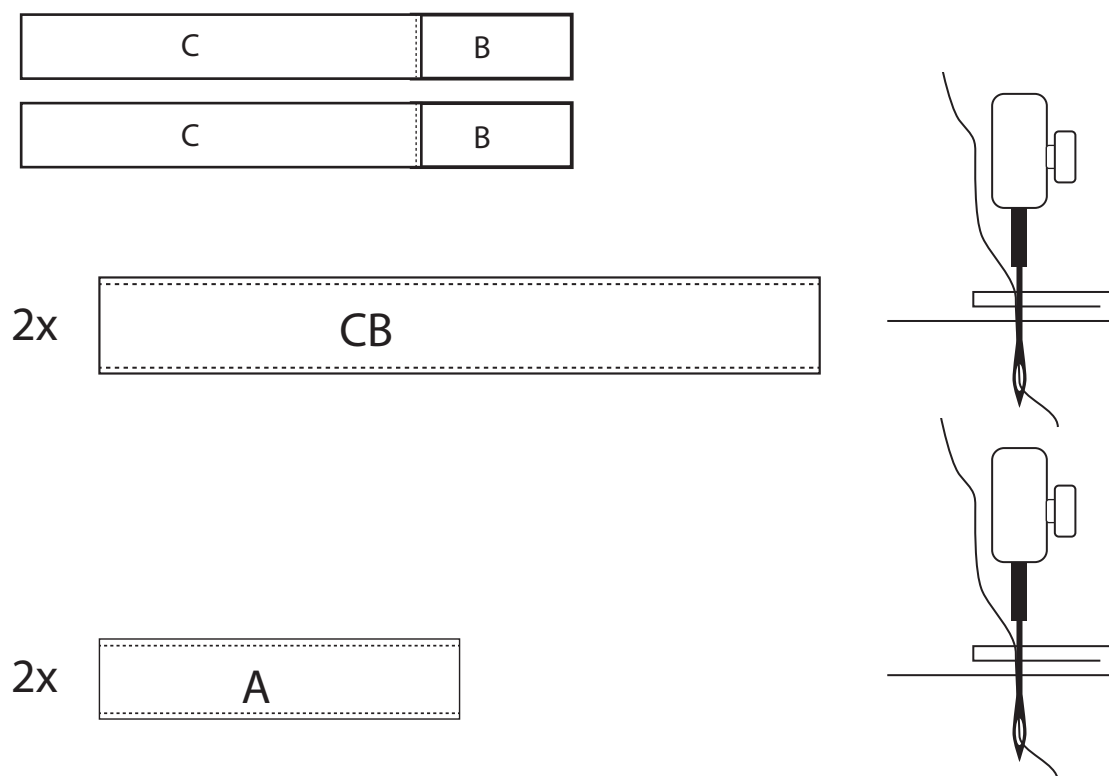

3. začistený a preštepovaný dlhý pruh na jednej strane preložíme na stred tak, že jeho šírka bude 10 cm.

Prešíjeme po dĺžke cca 5 cm /šikovnejším stačí aj našpendliť, ale ak je prešitý, tak sa lepšie manipuluje s pruhom pri prišívaní na obdĺžnik/

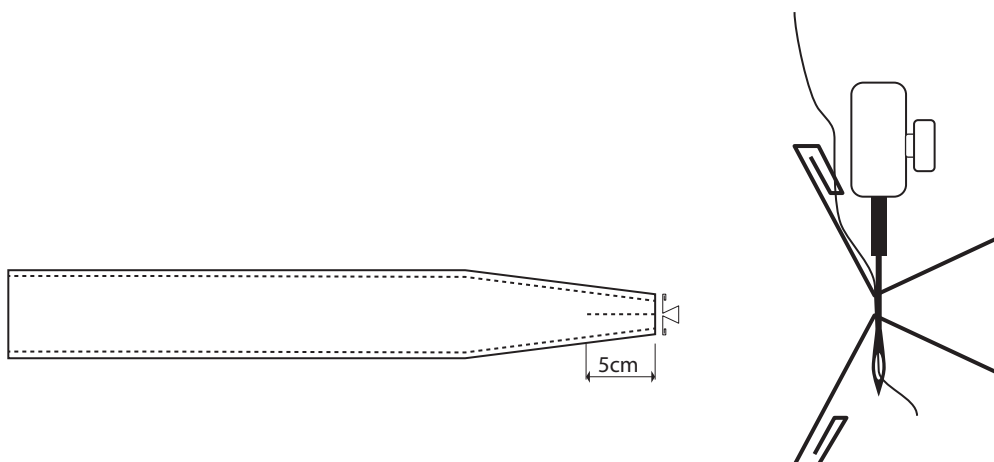

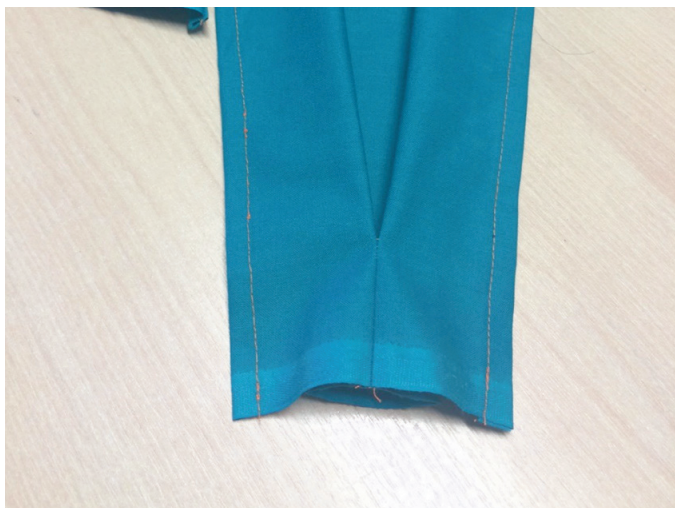

4. Pruhy priložíme a našijeme na telo nosiča

a. pruh priložíme na spodnú stranu obdĺžnika, čiže tam, kde má dieťaťatko nohy a to v 45° uhle tak, že z každej strany je stred užšej /teraz už len 10 centimetrovej/ strany vo vzdialenosti 9 cm od okrajov zdvojeného obdĺžnika

b. preštepujeme podľa nákresu tak, aby sme zabezpečili pevnosť pripevnenia pruhov k „telo nosiča“, čiže k zdvojenému pruhu.

c. pozor, neštepujeme až úplne ku kraju, pretože ten budeme kvôli začisteniu zahýbať dovnútra

d. pruh priložíme na hornú stranu obdĺžnika, čiže tam, kde má dieťaťatko hlavu a to v 45° uhle tak, že zhora odmeriame 26 cm a z bočného kraja 9 cm

e. rovnakým spôsobom preštepujeme pruhy na telo nosiča

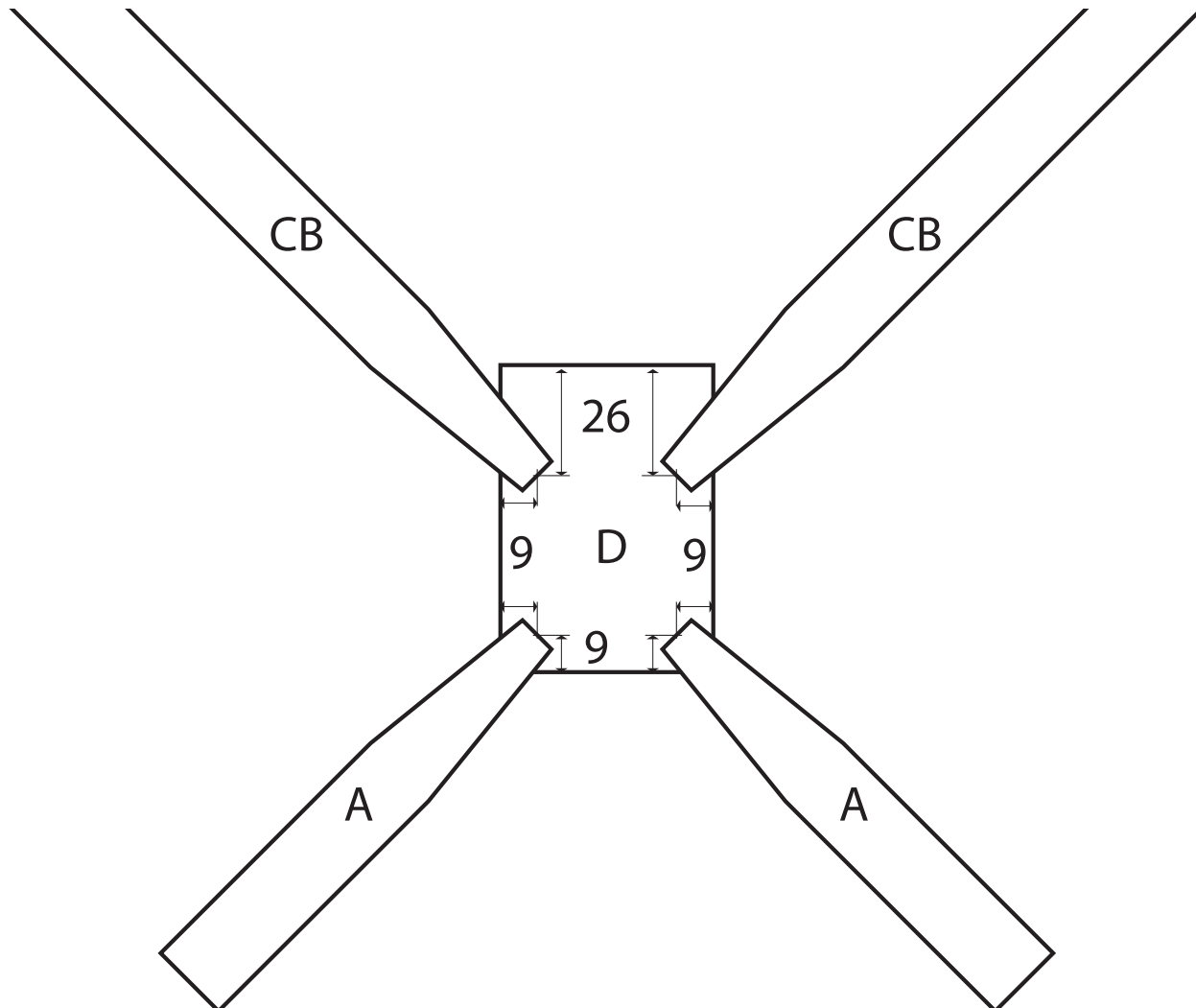

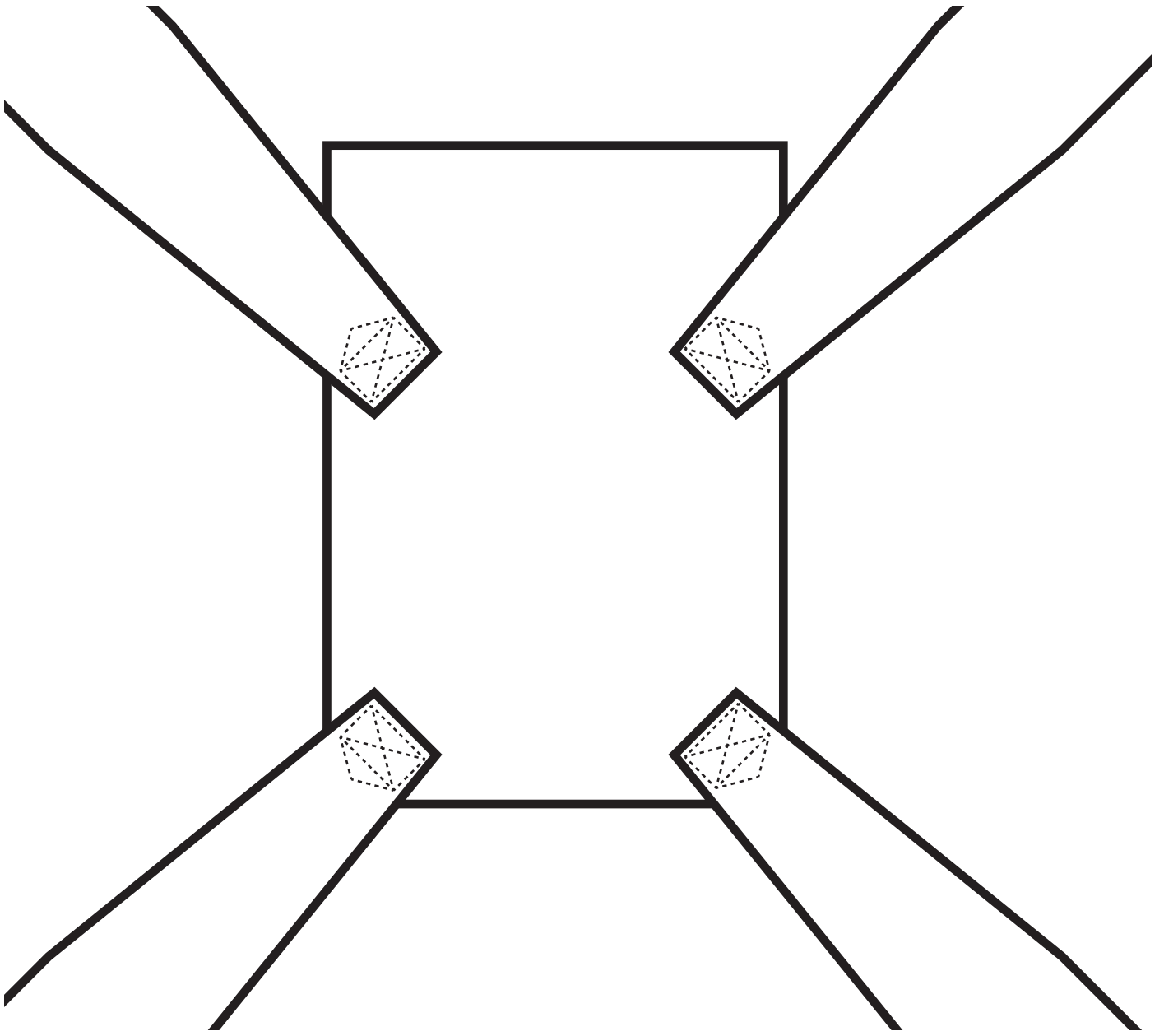

5. Telo nosiča s našitými pruhmi nadvihneme a položíme na druhý zdvojený obdĺžnik
- a. aj tento má preklad na rovnakom mieste, čiže tam, kde má dieťa hlavičku
 - b. obe telá – čiže zdvojené obdĺžniky zošijeme po bokoch a spodnej strane a to tak, aby sme neprešli popruhy – budeme totiž nosič prevracat' smerom von.
 - c. nosič vyvrátíme, popruhy vytiahneme von a vyrovnáme

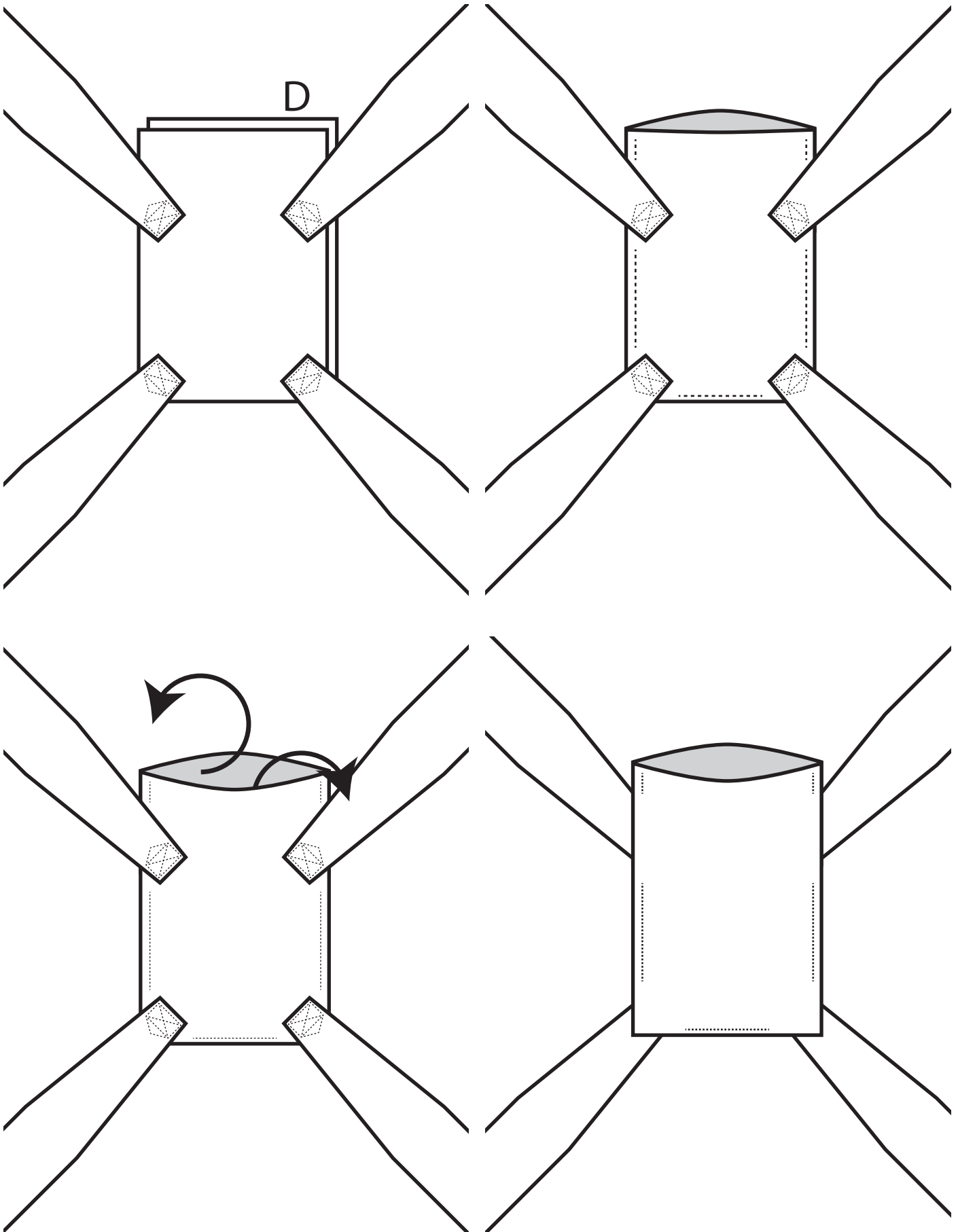



6. Z metrového pruhu odstrihneme dva 40 cm dlhé pásy a dva 10 cm dlhé pásy.

a. do oboch bočných krajov vrchnej časti tela nosiča vložíme /medzi vrchnú a spodnú časť/ pásy a prišpendlíme, aby sa nám nevyšmykli pri následnom štepaní

b. na konci spravíme uzol, aby sa pásy nepárali

c. na oba ramenné pruhy prišijeme na stred zvyšné 10 cm pásy vo vzdialenosti cca 20 cm od kraja nosiča

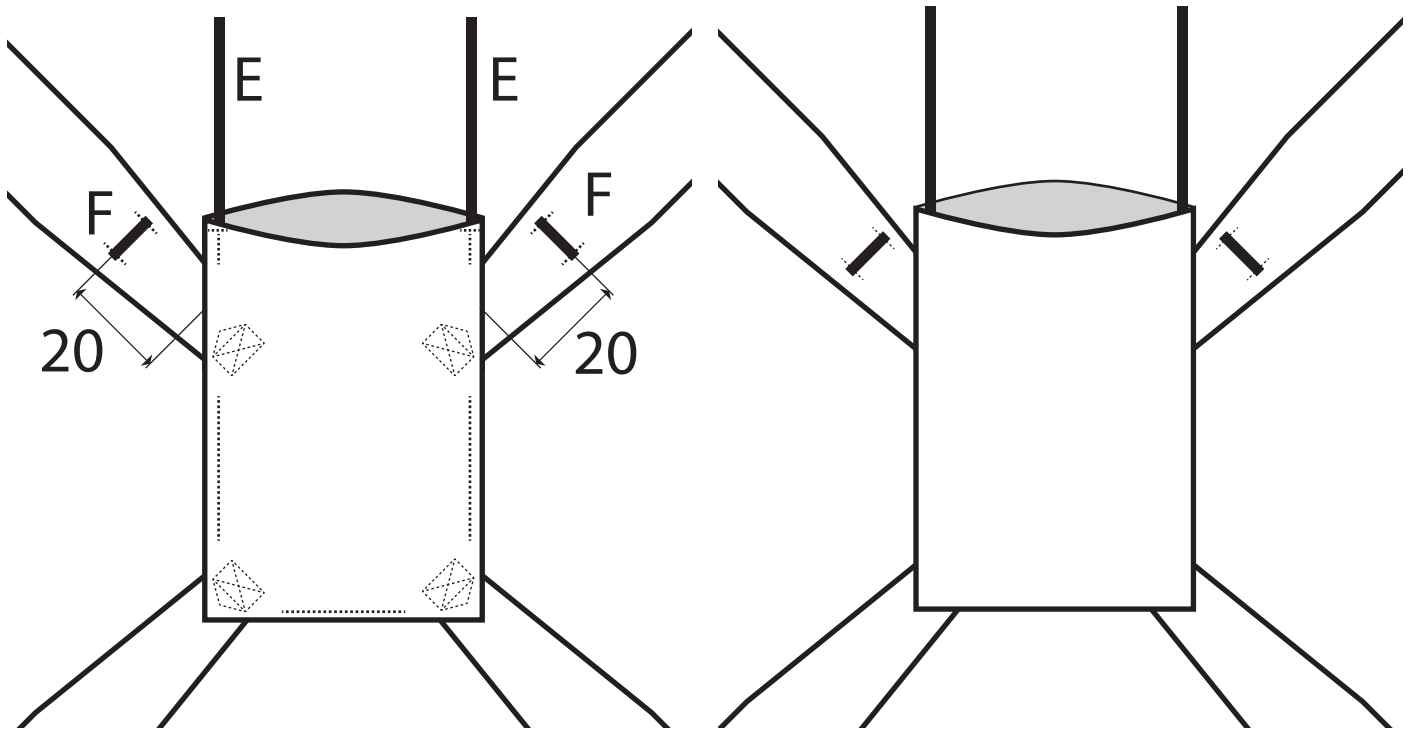

7. neprešité časti tela zahneme dovnútra a prišpendlíme vrchný lem, boky s trčiacimi pruhmi, spodné rohy s trčiacimi pruhmi a celé preštepujeme v krajíčku dokola

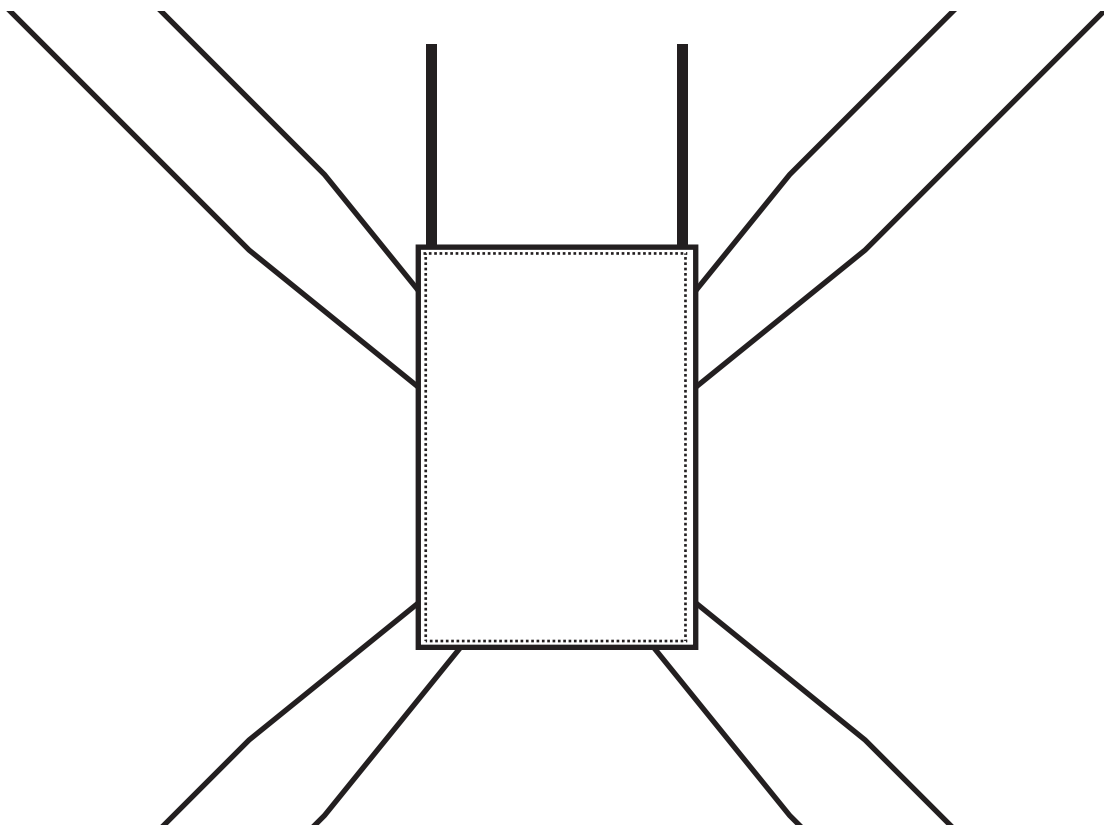

8. a nosič je hotový! už len:

a. odfoť sa s ním, šupnúť na sociálne siete s hashtagom #DomovNaMame, ak chcete :}

b. poskladať a zabaliť do priesvitného vrecúška

c. vytlačiť návod na nosenie v arabčine /nájdete ho v pokynoch na FB stránke, FB evente alebo na www.domovnamame.sk

d. priniesť alebo zaslať na uvedené adresy.



ĎAKUJEME!
#DomovNaMame